

Wybrane opcje wykonania



Pojazdy dalekobieżne



wygody zbiornik na wodę z dozownikiem płynu



w pełni aluminiowa konstrukcja ramy i podłogi



aluminiowe zbiorniki powietrza



niezależnie rozsuwany i podnoszony dach



wzmocnione, uszczelnione i lżejsze drzwi z wypełnieniem PU



pneumatyczne złącze DUOMATIC



system przejazdowy z przyczepy na samochód



nowoczesny system pneumatyczny



nowoczesne oświetlenie LED



certyfikowany system nadwozi bez desek stelaża



wzmocniony trzymacz drzwi



winda koła zapasowego przyczepy



ZP40 PRESTIGE LINE MAX

Sprawdź naszą ofertę w interencie: www.gniotpol.pl

Zestaw GNIOTPOL ZP40 PRESTIGE LINE MAX

Specyfikacja zabudowy GNIOTPOL Z-260 PRESTIGE LINE typ C:

Rama:

- podłużnice stalowe ocynkowane ogniowo, obrzeże aluminiowe anodowane.

Skrzynia ładunkowa:

- Podłoga aluminiowa, samonośna wykonana z profili aluminiowych w wersji STRONG;
- System wielopunktowego mocowania ładunku MULTI LOCK GNIOTPOL;
- Ściana przednia w całości z profili aluminiowych anodowanych;
- Słupy przednie i tylne aluminiowe anodowane, przykręcane, przystosowane do poziomego systemu napinania;
- Słupy środkowe lakierowane, przesuwne, po 2 szt. na stronę;
- Plandeka typu kurtyna: boki rozsuwane niezależnie, z systemem napinania pionowego i poziomego;
- Materiał plandeki najwyższej jakości marki MEHLER, gramatura 900 g/m², kolor do wyboru; reklama drukowana
- 5 rzędów desek aluminiowych anodowanych;
- Dach rozsuwany niezależnie od boków. Aluminiowy, obustronny system podnoszenia dachu GNIOTPOL. Materiał dachu w kolorze białym;
- W tylnej części – drzwi 4-skrzydłowe, ramy aluminiowe anodowane, środek gładki z wypełnieniem PU, po 2 rygle na każde skrzydło; rurki niewidoczne wpuszczane.

Wyposażenie standardowe:

- Konsola dolnego sprzęgu z zaczepem Rockinger Ø 50 mm; złącze DUO MATIC;
- Tylne belka p/ wjazdowa uchylna, ocynkowana ogniowo lub lakierowana proszkowo – homologowana;
- Oświetlenie obrysowe – diodowe, zgodne z KD i przepisami UE;
- Osłony boczne p/ najazdowe aluminiowe anodowane, na wspornikach uchylnych – zgodne z ECE;
- Tablice wyróżniające, oznakowanie konturowe – odbłaskowe zabudowy i kabiny pojazdu, kolor do wyboru;
- Odboje rolkowe montowane do tylnego obrzeża;
- Uchwyty na drzwiach tylny mocujące tyczkę do podnoszenia portalu;
- Uchwyt na ścianie przedniej do zawijania linki celnej;
- Błotniki, fartuchy p/ błotne z tworzywa;
- Skrzynka narzędziowa z tworzywa – 1 szt. 120 L;
- Zbiornik na wodę z dozownikiem na mydło – za tylną osią od strony kierowcy;
- Znaki firmowe producenta;
- Homologacja;
- Certyfikaty na bezpieczny ładunek DEKRA: **EN 12642 XL, VDI 2700, DAIMLER 9.5**

Specyfikacja przyczepy GNIOTPOL Z-260 PRESTIGE LINE typ C:

Rama:

- Rama: podłużnice aluminiowe, obrzeże aluminiowe anodowane;
- Dyszel przykręcany, stalowy – ocynkowany ogniowo o długości 2200 mm, tuleja ucha dyszla Ø 50 mm;

Podwozie:

- Oś BPW / GIGANT 2 x 9 000 kg;
- Zawieszenie pneumatyczne z możliwością podnoszenia i opuszczania skrzyni, KNORR-BREMSE / HALDEX;
- Ogumienie bliźniacze MICHELIN X LINE 235/75 R 17,5 – sztuk 8 + 1, felgi stalowe;
- Hamulce bębnowe z automatyczną regulacją siły hamowania, dwuprzewodowy pneumatyczny system hamulcowy zgodny z ECE;
- ABS, EBS, hamulec parkingowy pneumatyczny;
- Instalacja elektryczna 24V, zgodna z wymogami przepisów KD i ECE;
- Tylne belka świateł aluminiowa anodowana – homologowana;
- Oświetlenie tablicy rejestracyjnej, oświetlenie obrysowe LED, światła tylne zespolone ASPOCK E3;

Skrzynia ładunkowa:

- Wykonana w takiej samej specyfikacji jak zabudowa samochodu;
- W przedniej części – drzwi 4-skrzydłowe, ramy aluminiowe anodowane, środek gładki z wypełnieniem PU, po 2 rygle na każde skrzydło; rurki niewidoczne wpuszczane, przed drzwiami profesjonalny aluminiowy trap przejazdowy;

Wyposażenie standardowe:

- Podpora dyszla + 2 podpory tylne pod ramą;
- Winda koła zapasowego 1 szt.;
- Rolki ślizgowe zabezpieczające tylną belkę;
- Osłony boczne p/ najazdowe aluminiowe anodowane, na wspornikach uchylnych – zgodne z ECE;
- Tablice wyróżniające, oznakowanie konturowe – odbłaskowe, kolor do wyboru;
- Odboje rolkowe montowane do tylnego obrzeża;
- Uchwyty na drzwiach tylnych mocujące tyczkę do podnoszenia portalu;
- Uchwyt na ścianie przedniej do zawijania linki celnej;
- Błotniki, fartuchy p/ błotne z tworzywa;
- Skrzynka narzędziowa z tworzywa, 1 szt. 120 L;
- Kliny pod koła, klucz do kół;
- Znaki firmowe producenta;
- Homologacja własna Gniotpol;
- Certyfikaty na bezpieczny ładunek DEKRA: **EN 12642 XL, VDI 2700, DAIMLER 9.5**

Wymiary i masy

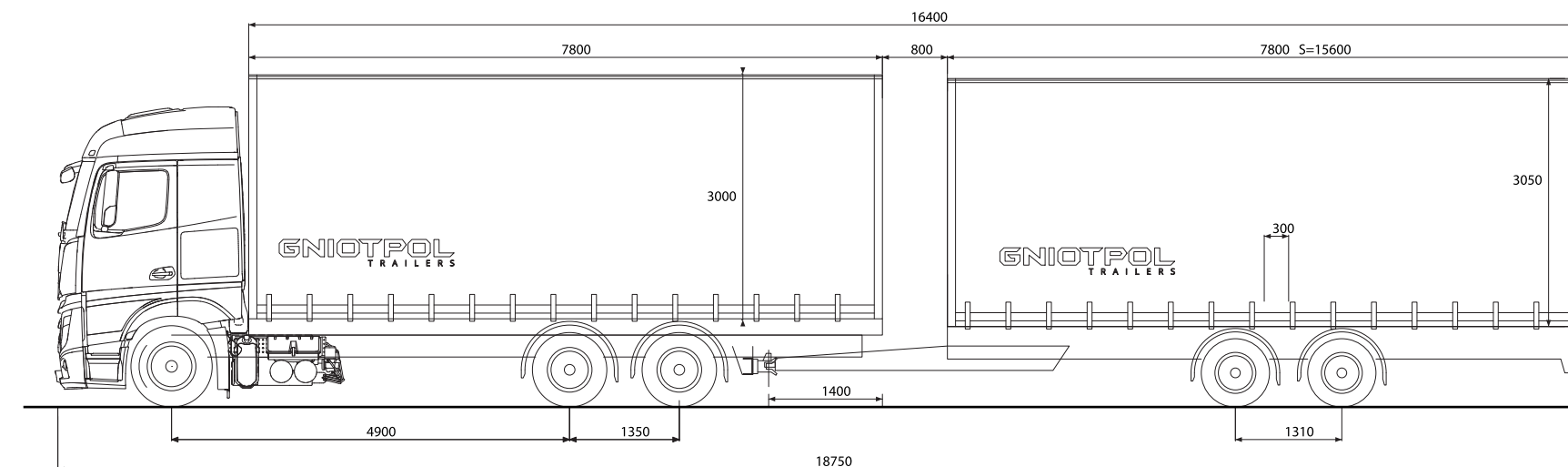

Wymiary przestrzeni ładunkowej:

Długość zewnętrzna / wewnętrzna	7 800 mm / 7 740 mm
Szerokość zewnętrzna / wewnętrzna	2 550 mm / 2 480 mm
Wysokość całkowita	4 040 mm
Wysokość wewnętrzna (rama na poziomie 806 mm)	ok. 3 000 mm

Masy

DMC	26 000 kg
Masa własna zabudowy	ok. 2 100 kg

Wymiary przestrzeni ładunkowej:

Długość zewnętrzna / wewnętrzna	7 800 mm / 7 740 mm
Szerokość zewnętrzna / wewnętrzna	2 550 mm / 2 480 mm
Wysokość całkowita	4 040 mm
Wysokość wewnętrzna	3 050 mm

Masy

DMC	18 000 kg
Masa własna przyczepy	4 200 kg
Ładowność	11 - 13 700 kg