

Wybrane opcje wykonania



Pojazdy dalekobieżne



nowoczesne oświetlenie LED



złącze DuoMatic w standardzie



wzmocniona
aluminiowa podłoga



certyfikowany system
mocowania ładunku
MULTILOCK GNIOTPOL



wzmocniona
oś przyczepy 11 ton



wzmocniona
aluminiowa rama przyczepy



trap przejazdowy 4 tony

XL
VDI 2700
DAIMLER 9.5

wszystkie certyfikaty
na bezpieczny ładunek DEKRA



ZP23 PRESTIGE LINE typ C

Sprawdź naszą pełną ofertę w internecie: www.gniotpol.pl

ZESTAW GNIOTPOL ZP23 PRESTIGE LINE typ C

Specyfikacja zabudowy Z-120 GNIOTPOL PRESTIGE LINE typ C

Rama:

- Podłużnice stalowe ocynkowane ogniowo, obrzeże aluminiowe anodowane.

Skrzynia ładunkowa:

- Podłoga aluminiowa, samonośna wykonana z profili aluminiowych w wersji MIX;
- System wielopunktowego mocowania ładunku MULTI LOCK GNIOTPOL;
- Ściana przednia w całości z profili aluminiowych anodowanych;
- Słupy przednie i tylne aluminiowe anodowane, przykręcane, przystosowane do poziomego systemu napinania;
- Słupy środkowe lakierowane, przesuwne, po 2 szt. na stronę;
- Plandeka typu kurtyna: boki rozsuwane niezależnie, z systemem napinania pionowego i poziomego;
- Materiał plandeki najwyższej jakości marki MEHLER, gramatura 900 g/m², kolor do wyboru; reklama drukowana
- 5 rzędów desek aluminiowych anodowanych;
- Dach rozsuwany niezależnie od boków. Aluminiowy, obustronny system podnoszenia dachu GNIOTPOL. Materiał dachu w kol. białym;
- W tylnej części - drzwi 4-skrzydłowe, ramy aluminiowe anodowane, środek gładki z wypełnieniem PU, po 2 rygle na każde skrzydło; rurki niewidoczne wpuszczane.

Wyposażenie standardowe:

- Konsola dolnego sprzęgu z zaczepem Rockinger Ø 40 mm; złącze DUO MATIC;
- Tylne belka p/ wjazdowa uchylna, ocynkowana ogniowo lub lakierowana proszkowo - homologowana;
- Oświetlenie obrysowe - diodowe, zgodne z KD i przepisami UE;
- Osłony boczne p/ najazdowe aluminiowe anodowane, na wspornikach uchylnych - zgodne z ECE;
- Tablice wyróżniające, oznakowanie konturowe - odblaskowe zabudowy i kabiny pojazdu, kolor do wyboru;
- Odboje rolkowe montowane do tylnego obrzeża;
- Uchwyty na drzwiach tylny mocujące łaskę do podnoszenia portalu;
- Uchwyt na ścianie przedniej do zawijania linki celnej;
- Błotniki, fartuchy p/ błotne z tworzywa;
- Skrzynka narzędziowa z tworzywa - 1 szt. 120 L;
- Zbiornik na wodę z dozownikiem na mydło - za tylną osią od strony kierowcy;
- Znaki firmowe producenta;
- Homologacja;
- Certyfikaty na bezpieczny ładunek DEKRA:

EN 12642 XL, VDI 2700, DAIMLER 9.5

Specyfikacja przyczepy GNIOTPOL P1-109 PRESTIGE LINE typ C

Rama:

- Podłużnice aluminiowe, obrzeże aluminiowe anodowane;
- Dyszel przykręcany, stalowy - ocynkowany ogniowo i lakierowany o długości 2200 mm; tuleja ucha dyszla Ø 40 mm;

Podwozie:

- Oś BPW / GIGANT 1 x 11 000 kg;
- Zawieszenie pneumatyczne z możliwością podnoszenia i opuszczania skrzyni, KNORR-BREMSE / HALDEX;
- Ogumienie bliźniacze MICHELIN X LINE 235/75 R 17,5 - sztuk 4 + 1, felgi stalowe;
- Hamulce bębnowe z automatyczną regulacją siły hamowania; dwuprzewodowy pneumatyczny system hamulcowy zgodny z ECE;
- ABS, EBS, hamulec parkingowy pneumatyczny;
- Instalacja elektryczna 24V, zgodna z wymogami przepisów KD i ECE;
- Tylne belka świateł aluminiowa anodowana - homologowana;
- Oświetlenie tablicy rejestracyjnej, oświetlenie obrysowe - diodowe; światła tylne zespolone ASPOCK E3;

Skrzynia ładunkowa:

- Wykonana w takiej samej specyfikacji jak zabudowa samochodu;
- W przedniej części - drzwi 4-skrzydłowe, ramy aluminiowe anodowane, środek gładki z wypełnieniem PU, po 2 rygle na każde skrzydło; rurki niewidoczne wpuszczane, przed drzwiami profesjonalny aluminiowy trap przejazdowy o nośności 4 ton;

Wyposażenie standardowe:

- Podpora dyszla + 2 podpory tylne pod ramą;
- Winda koła zapasowego 1 szt.;
- Rolki ślizgowe zabezpieczające tylną belkę;
- Osłony boczne p/ najazdowe aluminiowe anodowane, na wspornikach uchylnych - zgodne z ECE;
- Tablice wyróżniające, oznakowanie konturowe - odblaskowe, kolor do wyboru;
- Odboje rolkowe montowane do tylnego obrzeża;
- Uchwyty na drzwiach tylnych mocujące łaskę do podnoszenia portalu;
- Uchwyt na ścianie przedniej do zawijania linki celnej;
- Błotniki, fartuchy p/ błotne z tworzywa;
- Skrzynka narzędziowa z tworzywa, 1 szt. 120 L;
- Kliny pod koła, klucz do kół;
- Znaki firmowe producenta;
- **Homologacja Gniotpol;**
- Certyfikaty na bezpieczny ładunek DEKRA:

EN 12642 XL, VDI 2700, DAIMLER 9.5

Wymiary i masy

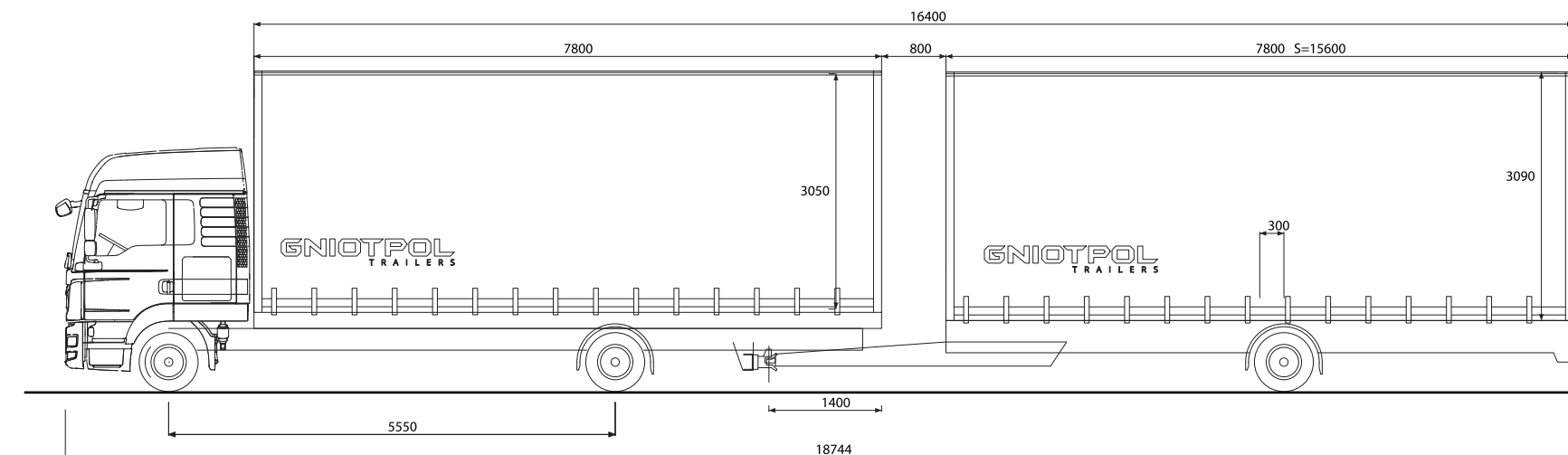

Zabudowa

Wymiary przestrzeni ładunkowej:

Długość zewnętrzna / wewnętrzna	7 800 mm / 7 740 mm
Szerokość zewnętrzna / wewnętrzna	2 550 mm / 2 480 mm
Wysokość całkowita	4 000 mm
Wysokość wewnętrzna	3 030 mm

Masy:

DMC	11 990 kg
Masa własna zabudowy, okolo	1 900 kg

Przyczepa

Wymiary przestrzeni ładunkowej:

Długość zewnętrzna / wewnętrzna	7 800 mm / 7 740 mm
Szerokość zewnętrzna / wewnętrzna	2 550 mm / 2 480 mm
Wysokość całkowita	4 000 mm
Wysokość wewnętrzna	3 050 mm

Masy:

DMC	10 900 kg
Masa własna przyczepy	3 300 kg
Ładowność	7 600 kg